

# Dell

# Slim Konferenční Soundbar SB522A

**Uživatelská příručka**



## Poznámky, upozornění a varování

---



**POZNÁMKA:** POZNÁMKA označuje důležité informace, které vám pomohou lépe využívat počítač.



**UPOZORNĚNÍ:** UPOZORNĚNÍ označuje buď možné poškození hardwaru, nebo ztrátu dat a uvádí, jak se problému vyhnout.



**VAROVÁNÍ:** VAROVÁNÍ označuje možnost poškození majetku, zranění osob nebo smrti.

## Co je v krabici

---

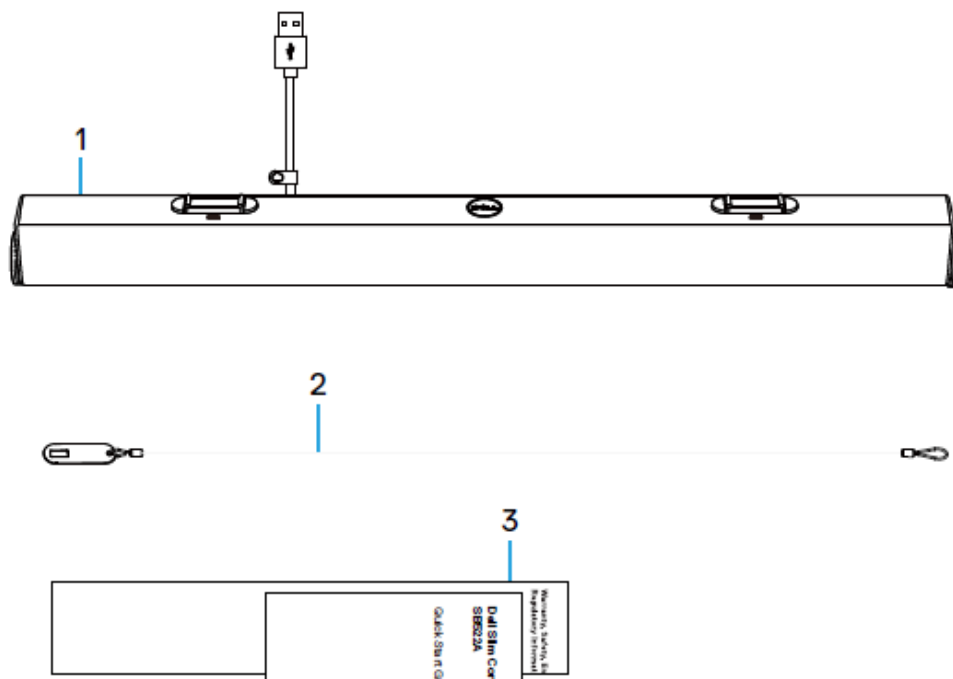

- 1 Slim soundbar Dell
- 2 Bezpečnostní řetězec
- 3 Uživatelská dokumentace



**POZNÁMKA:** Dokumenty dodávané se soundbarem se mohou lišit v závislosti na vaší oblasti.

## Zobrazení

---

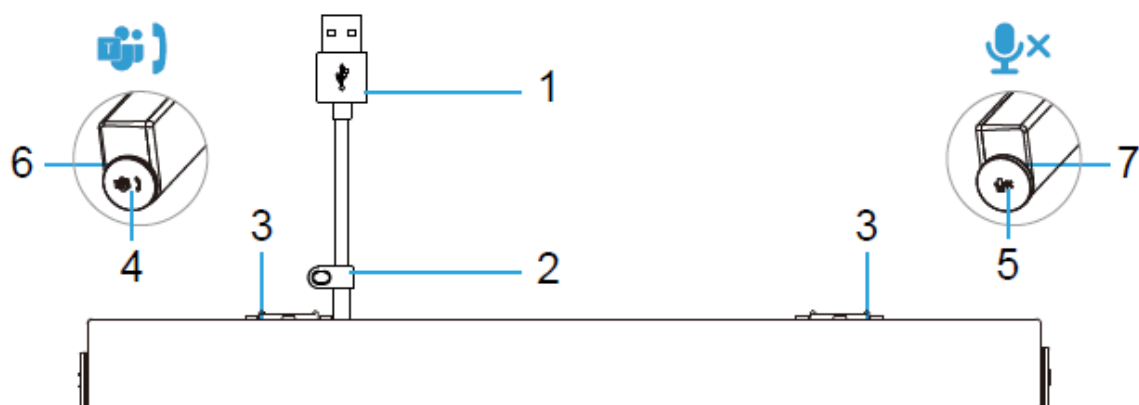

- 1 Kabel USB-A
- 2 Bezpečnostní smyčka
- 3 Magnetické výstupky x2
- 4 Tlačítko Microsoft Teams a přijetí hovoru
- 5 Knoflík hlasitosti a tlačítko ovládání mikrofону
- 6 LED dioda (bílá/zelená)
- 7 LED dioda (červená)

## Nastavení soundbaru s monitorem Dell

---

1. Zarovnejte magnetické výstupky na soundbaru s otvory na monitoru Dell a připevněte soundbar k základně monitoru.

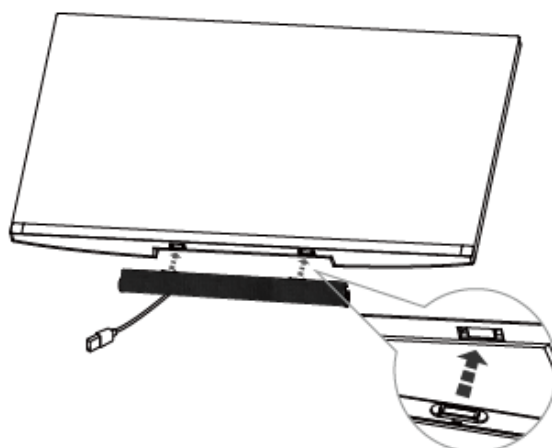

2. Připojte kabel USB-A ze soundbaru k portu USB-A na monitoru Dell.
3. Připojte předřazený kabel USB z počítače k monitoru Dell.

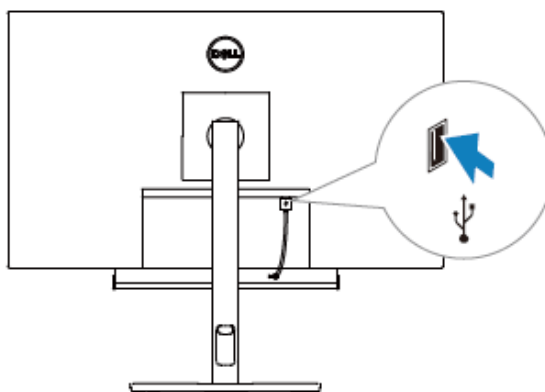

**POZNÁMKA:** U počítačů, které k připojení k monitoru používají kabely HDMI nebo DisplayPort, musí být k monitoru připojen kabel USB upstream, aby bylo zajištěno fungování soundbaru.

4. V případě potřeby nainstalujte bezpečnostní řetizek a bezpečnostní zámek.

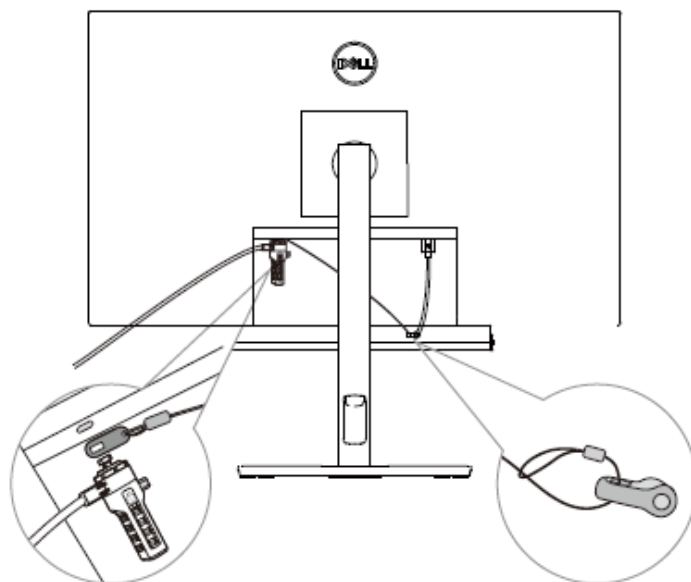

## Chování při provozu v Teams

---

- **Zapnuto/Zapojeno**
  - Jediné krátké kliknutí na tlačítko Teams, kontrolka LED třikrát blikne bíle.
- **Přihlášení do služby Teams**
  - Při přihlášení do služby Teams zůstane levá LED dioda bílá.
  - Jediným krátkým kliknutím na tlačítko Teams spustíte aplikaci Teams na hlavní obrazovce a otevřete oznámení Teams.

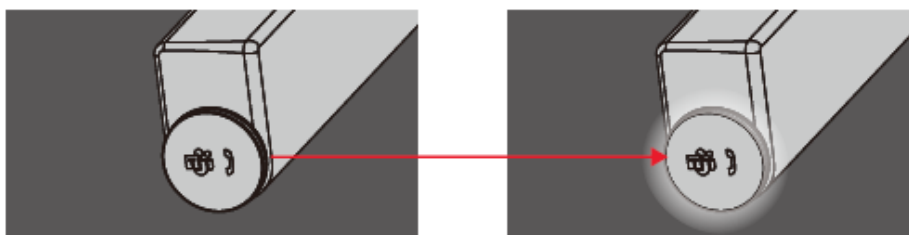

- **Oznámení Teams**
  - Levá LED dioda bíle pulzuje po dobu 5 minut (pokud není prováděna nějaká akce).

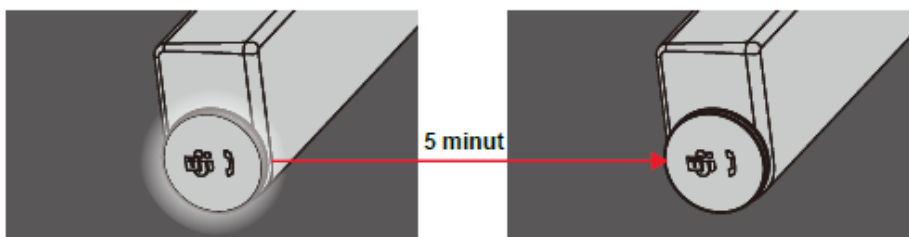

- **Příchozí hovor Teams**
  - Levá LED dioda bliká zeleně.

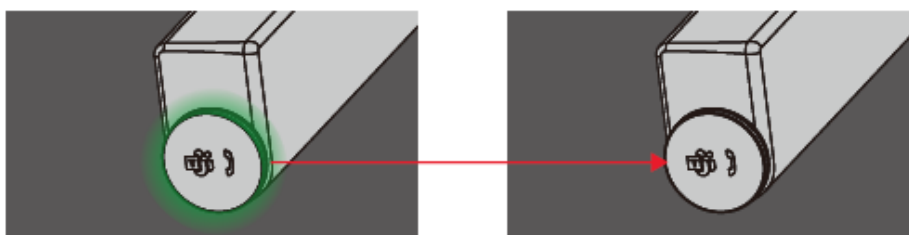

- **Přijměte příchozí volání týmů**

- Krátkým stisknutím tlačítka Teams přijmete příchozí hovor Teams.
- Levá LED zůstává během hovoru zelená.

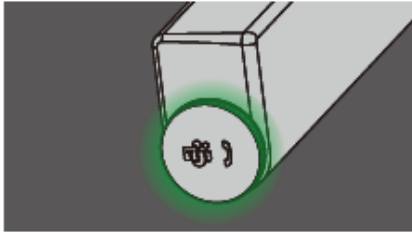

- **Odmítnutí příchozího hovoru Teams**

- Dlouhým stisknutím tlačítka Teams odmítnete příchozí hovor Teams.
- Levá LED dioda se změní zpět na statickou bílou.

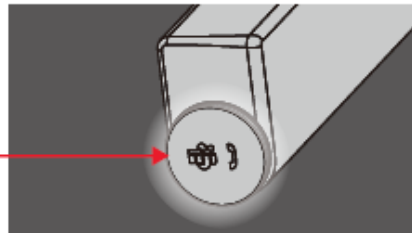
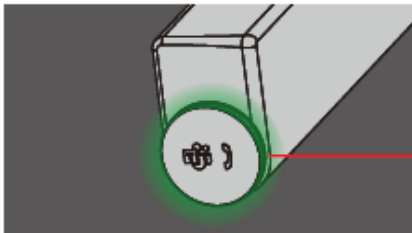

- **Ukončení příchozího hovoru Teams**

- Krátkým stisknutím tlačítka Teams ukončíte hovor během hovoru Teams.
- Levá LED dioda se změní zpět na statickou bílou.

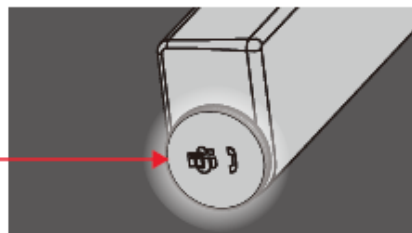
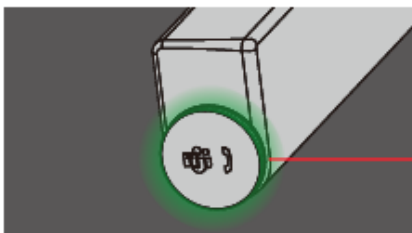



- **Mikrofon ztlumen**

- Stiskněte pravé tlačítko během hovoru Teams.
- Pravá LED dioda se rozsvítí červeně.
- Hovor v Teams bude rovněž ztlumen.

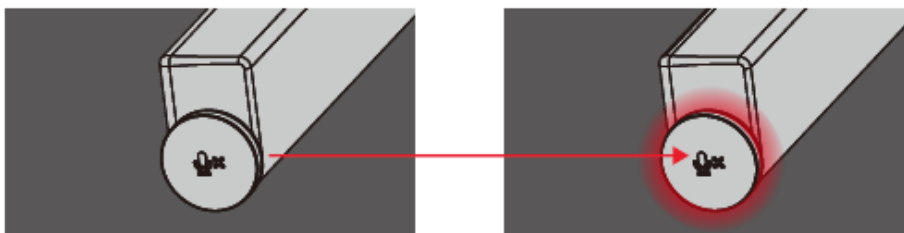



- **Zvýšení/Snížení hlasitosti**

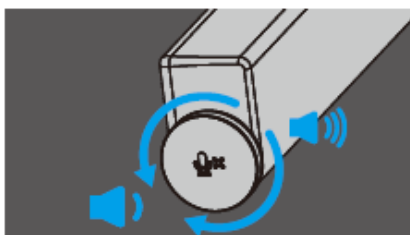

- Otáčením knoflíku ve směru hodinových ručiček zvýšíte hlasitost.
- Otáčením knoflíku proti směru hodinových ručiček hlasitost snížíte.



## Chování tlačítek SB522A v některých oblíbených komunikačních programech

Dell SB522A je navržen pro snadný přístup k Microsoft Teams. V následující tabulce jsou uvedeny podrobnosti o chování zvukového panelu na oblíbených komunikačních platformách:

Tlačítka					
Funkce Aplikace	Ztlumení/ vypnutí zvuku	Přijmout hovor	Ukončit/ Odmítnout hovor	Zvýšení hlasitosti	Snížení hlasitosti
Microsoft Teams	OK	OK	OK	OK	OK
Skype pro firmy	OK	OK	X*	OK	OK
Zoom	OK	OK	OK**	OK	OK
Google Meet	OK*	X	X	OK	OK
Cisco Webex	OK*	X	X	OK	OK
FaceTime	OK*	X	X	OK	OK
Slack	OK*	X	X	OK	OK
GoToMeeting	OK*	X	X	OK	OK
Blue Jeans	OK*	X	X	OK	OK

-  **POZNÁMKA:** OK\* Tlačítko ovládání mikrofonu funguje v aplikacích, ale nemusí být synchronizováno s uživatelským rozhraním aplikace.
-  **POZNÁMKA:** OK\*\* Tlačítko pro příjem/ukončení hovoru má 2 různé stavy:
  1. Odmítnout hovor - Dlouhé stisknutí tlačítka Přijmout/ukončit hovor po dobu jedné sekundy na hlasitém odposlechu.
  2. Ukončení probíhajícího hovoru prostřednictvím rozhraní softwaru
-  **POZNÁMKA:** X\* Ukončení hovoru krátkým stisknutím tlačítka Přijmout/Ukončit hovor, uživatel nemůže hovor odmítnout.

# Specifikace

---

## Obecné

Číslo modelu	SB522A
Typ připojení	USB
Podporovaný operační systém	· Windows 10 · Windows 11

## Hodnocení výkonu

Provozní napětí	5V
Výstupní výkon:	· USB 2.0: $\geq 1 \text{ W} \times 2$ při THD $\leq 1 \%$ · USB 3.0: $\geq 1,8 \text{ W} \times 2$ při THD $\leq 1 \%$ kde THD znamená celkové harmonické zkreslení

## Rozměry a hmotnost

Výška	27,5 mm
Délka	301,4 mm
Šířka	17,5 mm
Hmotnost	0,14 kg

## Prostředí

Provozní teplota	0°C až 40°C (0°F až 104°F)
Skladovací teplota	-40°C až 65°C (-40°F až 149°F)
Provozní vlhkost	Maximální relativní vlhkost 90 %, Skladovací vlhkost
Skladovací vlhkost	Maximální relativní vlhkost 90 %, Skladovací vlhkost

# Řešení problémů

---

Problémy	Možná řešení
Soundbar se nezapíná	<ul style="list-style-type: none"><li>• Ujistěte se, že je z počítače k monitoru Dell připojen předřazený kabel USB, aby byl povolen průchod USB. Toto dodatečné připojení předřazeného kabelu USB je nutné, pokud váš počítač používá HDMI nebo DisplayPort kabel.</li><li>• Po připojení předřazeného kabelu USB k monitoru zkontrolujte, zda se rozsvítí kontrolka LED tlačítka Teams, která je zároveň indikátorem napájení.</li><li>• Pokud indikátor napájení nesvítí, zkontrolujte, zda je kabel USB ze soundbaru správně připojen k portu USB na monitoru Dell.</li></ul>
Soundbar je zapnutý, ale nefunguje	<ul style="list-style-type: none"><li>• Pokud indikátor napájení svítí a soundbar nefunguje, odpojte soundbar a restartujte počítač. Znovu připojte soundbar a zkontrolujte, zda opět funguje.</li><li>• Otevřete <b>Správce zařízení</b> v počítači a zkontrolujte, zda je soundbar uveden v seznamu zvukových zařízení.</li><li>• Otestujte port USB na monitoru Dell tak, že k němu připojíte jiné zařízení USB.</li><li>• Otestujte soundbar jeho přímým připojením k počítači prostřednictvím USB.<ol style="list-style-type: none"><li>a. Pokud soundbar v počítači funguje, může být vadný port USB na monitoru Dell nebo vadný předřazený kabel USB.</li><li>b. Pokud soundbar nefunguje, může být vadný a je nutné jej vyměnit.</li></ol>V obou případech vyhledejte pomoc v části "Kontaktování společnosti Dell".</li></ul>

Problémy	Možná řešení
Ze soundbaru nevychází žádný zvuk	<ul style="list-style-type: none"> <li>• Zkontrolujte, zda je soundbar výchozím přehrávacím zařízením v nastavení zvuku systému Windows.</li> <li>• Zkuste připojit soundbar k různým portům USB na monitoru Dell.</li> <li>• Upravte úroveň hlasitosti v systému Windows a v používané aplikaci. Také je možné přehrát alternativní zvukový soubor nebo online médium.</li> <li>• Vyčistěte nebo znovu připojte všechny kabely. Vyzkoušejte soundbar s jiným zdrojem zvuku, například z jiného počítače.</li> <li>• Přejděte do Ovládacích panelů počítače a klikněte na položku <b>Zvuk</b>. Zkontrolujte, zda je zařízení Dell Slim Soundbar SB522A zobrazeno v seznamu přehrávacích zařízení na kartě Přehrávání v dialogovém okně Zvuk. Pokud zařízení Dell Slim Soundbar SB522A není výchozím zařízením (je označeno zeleným zaškrtnutím vedle ikony), klikněte pravým tlačítkem myši na zařízení Dell Slim Soundbar SB522A a vyberte možnost <b>Nastavit Výchozí &gt; Výchozí zařízení</b>.</li> <li>• Znovu nainstalujte ovladače vestavěného zařízení nebo ovladače zvukové karty a restartujte počítač.</li> </ul>
Zkreslený zvuk	<ul style="list-style-type: none"> <li>• Nastavte všechny ovladače hlasitosti do středních poloh.</li> <li>• Snižte hlasitost zvukové aplikace.</li> <li>• Otestujte soundbar pomocí jiného zdroje zvuku, například jiného počítače.</li> <li>• Ujistěte se, že reproduktorům soundbaru nebrání žádná magnetická zařízení ani žádné předměty.</li> </ul>

Problémy	Možná řešení
Nevyvážený zvukový výstup	<ul style="list-style-type: none"> <li>• Nastavte ovladače vyvážení zvuku systému Windows levého a pravého reproduktoru do středních hodnot.</li> <li>• Vyřešte problém se zvukovou kartou počítače.</li> </ul>
Nízká hlasitost	<ul style="list-style-type: none"> <li>• Nastavte všechny ovládací prvky hlasitosti systému Windows na maximum.</li> <li>• Zvyšte hlasitost zvukové aplikace.</li> <li>• Otestujte soundbar pomocí jiného zdroje zvuku, například jiného počítače.</li> </ul>
Bzučivý zvuk	<ul style="list-style-type: none"> <li>• Zkontrolujte, zda nejsou k soundbaru připojeny další předměty.</li> <li>• Ujistěte se, že je soundbar připevněn k monitoru a že na něm nevisí žádné volné předměty, nedotýkají se ho ani nejsou nalepeny v blízkosti magnetu na soundbaru.</li> <li>• Zkuste snížit hlasitost pomocí ovládacích prvků hlasitosti systému Windows.</li> <li>• Ujistěte se, že kabely nepřekážejí na soundbaru.</li> </ul>
Soundbar nelze připevnit k monitoru	<ul style="list-style-type: none"> <li>• Zkontrolujte, zda použitý model monitoru podporuje připojení soundbaru.</li> <li>• Další informace o podporovaných modelech monitorů naleznete na stránce SB522A na adrese <a href="https://www.dell.com">https://www.dell.com</a>.</li> <li>• Zkontrolujte, zda jsou sloty pro soundbar na monitoru otevřené a zda slotům nebrání kryt Mylar.</li> </ul>

Problémy	Možná řešení
Mikrofon nefunguje	<ul style="list-style-type: none"> <li>• Zkontrolujte, zda je monitor SB522A správně zapojen do počítače.</li> <li>• Zkontrolujte nastavení zvuku počítače a jako záznamové zařízení vyberte Dell SB522A.</li> </ul>
Na zařízení SB522A nefunguje funkce přijímání hovorů při přijímání hovorů z aplikace Teams.	<ul style="list-style-type: none"> <li>• Pokud je ve stejném zařízení nainstalováno nebo používáno více konferenčních aplikací, nemusí být možné získat odpověď z přístroje SB522A. Zkuste přijmout příchozí hovory pomocí rozhraní aplikace.</li> </ul>
Nelze uskutečnit telefonní hovor nebo přijmout příchozí hovor v tlačítku Teams prostřednictvím aplikací Line, WhatsApp a WeChat	<ul style="list-style-type: none"> <li>• Tlačítko SB522A Teams podporuje pouze aplikaci Teams, příchozí hovory můžete přijímat pomocí rozhraní aplikace.</li> <li>• Chování tlačítek SB522A v některých oblíbených komunikačních programech.</li> </ul>

## Získání pomoci

### Kontaktování společnosti Dell:

Společnost Dell poskytuje několik možností online a telefonické podpory a servisu.

Dostupnost se liší podle země a produktu a některé služby nemusí být ve vaší oblasti dostupné. Chcete-li se obrátit na společnost Dell v případě problémů s prodejem, technickou podporou nebo zákaznickým servisem:

1. Přejděte na stránku [www.dell.com/support](http://www.dell.com/support).
2. Vyberte kategorii podpory.
3. V rozevíracím seznamu Vyberte zemi/region v dolní části stránky ověřte svou zemi nebo oblast.
4. Vyberte příslušnou službu nebo odkaz podpory podle svých potřeb.

 **POZNÁMKA:** Pokud nemáte aktivní připojení k internetu, můžete kontaktní informace najít na faktuře za nákup, na dodacím listu, na účtu nebo v katalogu produktů Dell.